

# MOTORBOATS REDEFINED





# MOTORBOATS REDEFINED

## dla zrównoważonej przyszłości

Łodzie z polietylenu są łatwe w obsłudze, w 100% nadają się do recyklingu, charakteryzują się wysoką odpornością na uderzenia oraz niskimi kosztami utrzymania. Nawet jeśli, wbrew wszelkim przeciwnościom, łódź ulegnie uszkodzeniu, można ją łatwo zespawać w idealnie dopasowanym kolorze. To tylko niektóre z zalet, które z pewnością zrobią na Tobie wrażenie.

Dzięki ponad 50-letniemu doświadczeniu firma ROTO jest jednym z wiodących europejskich producentów w technologii formowania rotacyjnego, konsekwentnie dostarczając produkty najwyższej jakości i przyjazne środowisku.

**Dobra łódź to nie tylko parametry i design. To przede wszystkim spokój użytkowania przez lata.**

**5 letnia GWARANCJA  
na kadłub!**



Więcej o firmie:

[nautica.rot.eu](http://nautica.rot.eu) oraz [www.rot.eu](http://www.rot.eu)

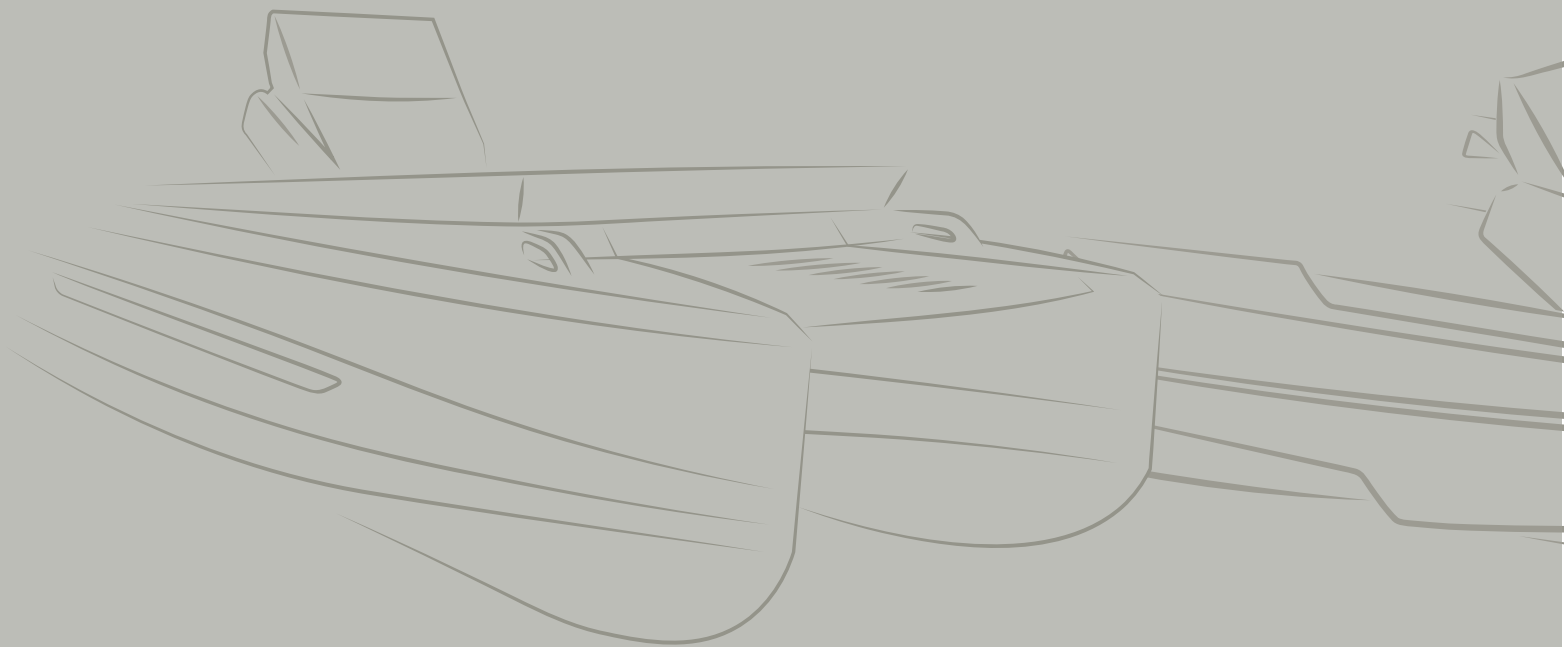

**Odkryj dwa główne  
koncepty Roto Nautica:**



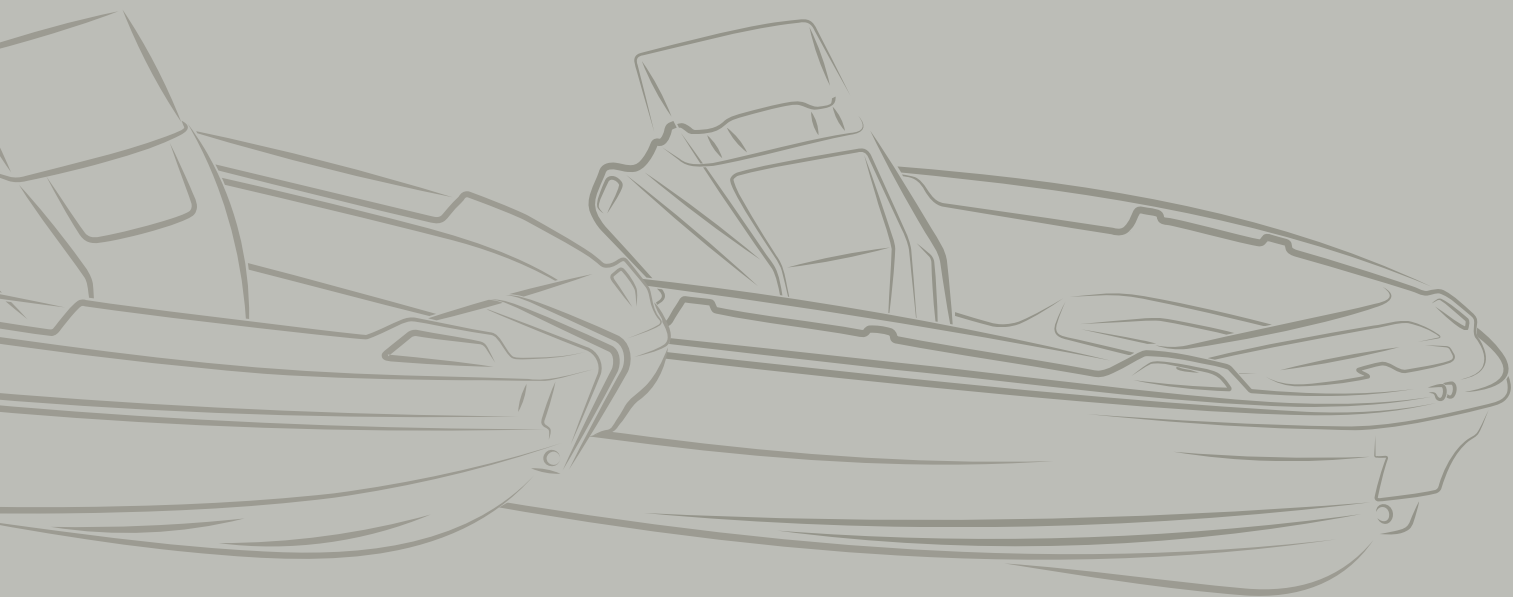

MONOKADŁUB HYDRA  
KATAMARAN KORKYRA

Zaprojektowane z myślą o różnych aktywnościach wodnych,  
wyjątkowych doświadczeniach i niezapomnianych  
przygodach na rzekach, jeziorach i morzach.

# Konstrukcja trójwarstwowa

Superliniowy polietylen

Pianka polietylenowa

Liniowy polietylen

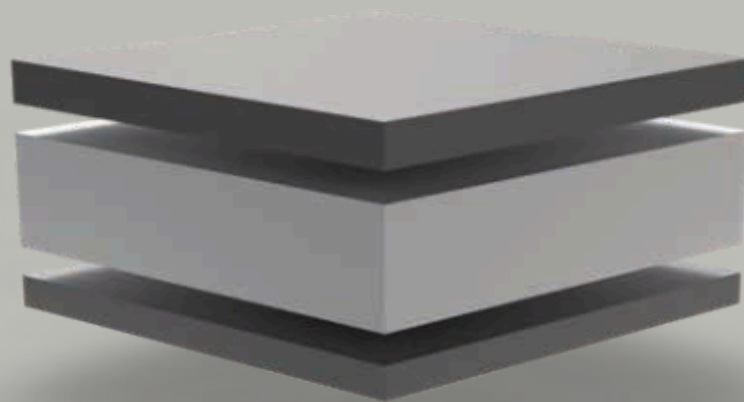

Ta wielowarstwowa technologia zapewnia wyjątkowe właściwości kadłuba, doskonałą sztywność, wysoką odporność na uderzenia oraz niską masę. Ta zaawansowana konstrukcja oferuje szereg korzyści:

**Stabilność UV:** Odporność na trudne warunki środowiskowe.

**Niskie koszty utrzymania:** Więcej czasu na wodzie, mniej na konserwacji.

**Trwałość:** Zaprojektowane z myślą o długiej eksploatacji, nawet w najtrudniejszych warunkach.

**Recykling:** Łodzie wykonane z polietylenu są w 100% nadające się do recyklingu



# Geometria Air Step

## Poznaj HYDRA 530

Dzięki zastosowaniu zaawansowanej technologii Air Step oraz zoptymalizowanej, hydrodynamicznej konstrukcji kadłuba, Hydra 530 zapewnia szybsze przyspieszenie, wyższą prędkość maksymalną oraz wyjątkową stabilność na wodzie.

Precyzyjnie zintegrowany stopień w geometrii kadłuba przekształca przepływ laminarny w turbulentny, co znacząco zmniejsza opór hydrodynamiczny.

Ograniczenie powierzchni styku kadłuba z wodą pozwala łodzi ślizgać się bardziej efektywnie,

osiągać imponujące prędkości przy zastosowaniu mniejszych silników oraz poprawiać efektywność paliwową i zasięg. Podłużna konstrukcja typu „kiss-off” zwiększa sztywność oraz ogólną stabilność jednostki przy wyższych prędkościach.







# Rekreacja

## Nowa definicja wakacji

Roto Nautica **nowo definiuje wypoczynek nawo dzięki nowej generacji łodzi, łączących inteligentny design, wyjątkową trwałość oraz doskonałe wrażenia z prowadzenia.**

Zaprojektowane z myślą o wszechstronności, łodzie Roto Nautica umożliwiają szeroki zakres aktywności na wodzie — **od spokojnych rodzinnych rejsów po eksplorację linii brzegowej.** Starannie opracowane kadłuby zapewniają doskonałą stabilność, łatwość manewrowania oraz pewne osiągi, gwarantując komfort i bezpieczeństwo w każdych warunkach.

Funkcjonalne układy, praktyczne rozwiązania i nowoczesna estetyka tworzą jednostki, które przekonają każdego miłośnika żeglarstwa motorowego.

**Każdy model Roto Nautica odzwierciedla zaangażowanie w niezawodność i zrównoważony rozwój, które razem zapewniają czystą przyjemność z pływania.**





# Ratownictwo

## Gotowe, gdy liczy się każda sekunda

Łodzie ratownicze Roto Nautica zostały zaprojektowane z myślą o **szybkości**, niezawodności oraz realizacji zadań o krytycznym znaczeniu. **Są lekkie, a jednocześnie wyjątkowo wytrzymałe**, wymagają minimalnej konserwacji, dzięki czemu załogi mogą w pełni skupić się na misji.

Przemysłane układy zapewniają dużo miejsca na niezbędny sprzęt ratowniczy oraz łatwo dostępną przestrzeń pokładową do **szybkiego wchodzenia na pokład, co zwiększa efektywność i bezpieczeństwo działań**.

Jednostki zostały zaprojektowane specjalnie z myślą o straży pożarnej oraz innych służbach prowadzących akcje ratownicze na wodzie. Czerwony kolor bazowy zapewnia doskonałą widoczność w sytuacjach awaryjnych. **Na życzenie łódź może zostać dodatkowo certyfikowana w module B+F.**



# Wędkarstwo

## Dla prawdziwych pasjonatów

Łodzie Roto Nautica przywracają wędkarstwo do jego istoty —  
**prostego, autentycznego i blisko związanej z wodą.**

Ta jednostka wędkarska dla 1–3 osób **została starannie  
skonstruowana przez profesjonalnego wędkarza** i jest gotowa  
do rekreacyjnych oraz turniejowych wypraw wędkarskich.

**Wysoka ładowność, niska waga, stabilność, wyjątkowa wytrzymałość,  
modułowa konstrukcja oraz dynamiczne właściwości sprawiają, że  
łódź nadaje się do bezpiecznych i udanych wypraw wędkarskich.**

Łódź może być używana zarówno z silnikami elektrycznymi,  
jak i małymi silnikami spalinowymi, a także może być  
wyposażona w jednostki o **mocy do 60 KM!**

The background of the slide is a photograph of two motorboats on a body of water. The boat in the foreground is orange and has a person in a yellow life jacket at the helm. The boat in the background is white and has a person in a dark life jacket. The water is a deep blue-green color with some white foam from the boats' wakes.

Jednostki  
zaprojektowane  
nowo zdefiniowane



e, aby na  
vać standardy



# HYDRA 530

## Nowa era w żeglarstwie

Odkryj niezrównane osiągi nawodzie dzięki **HYDRA 530**, pierwszej monokadłubowej łodzi polietylenowej wyposażonej w **technologię Air Step. Innowacyjna technologia Air Step poprawia przyspieszenie, prędkość maksymalną oraz stabilność.**

HYDRA 530 została wyróżniona **nagrodą innowacyjności przez Słoweńską Izbę Handlową**, oznaczeniem doskonałości przez Centrum Kreatywności oraz została finalistą nagród **Best of BOATS w kategorii „Najlepsza dla początkujących”**.

Łącząc nowoczesną elegancję, wytrzymałość i najwyższe osiągi, łódź ta jest idealna zarówno do ekscytujących przygód, jak i spokojnych rejsów.



# Odkryj HYDRA 530

Hydra 530 to wszechstronna łódź motorowa **zzaawansowaną geometrią kadłuba**, która zapewnia efektywne ślizganie się po wodzie, stabilne prowadzenie oraz wyjątkowe osiągi. Jej przemyślany układ i solidna konstrukcja czynią ją niezawodną jednostką **do różnorodnych zastosowań na wodzie**, a szersza konsola zapewnia dodatkową ochronę zarówno dla sternika, jak i osoby towarzyszącej. **Ergonomiczne siedzenia umożliwiają regulację zarówno szerokości, jak i długości**, a przestronne schowki pod pokrytymi skrzyniami siedzeń zapewniają dużo miejsca do przechowywania.





HYDRA 530  
FISHING

HYDRA 530  
RESCUE

HYDRA 530  
FAMILY

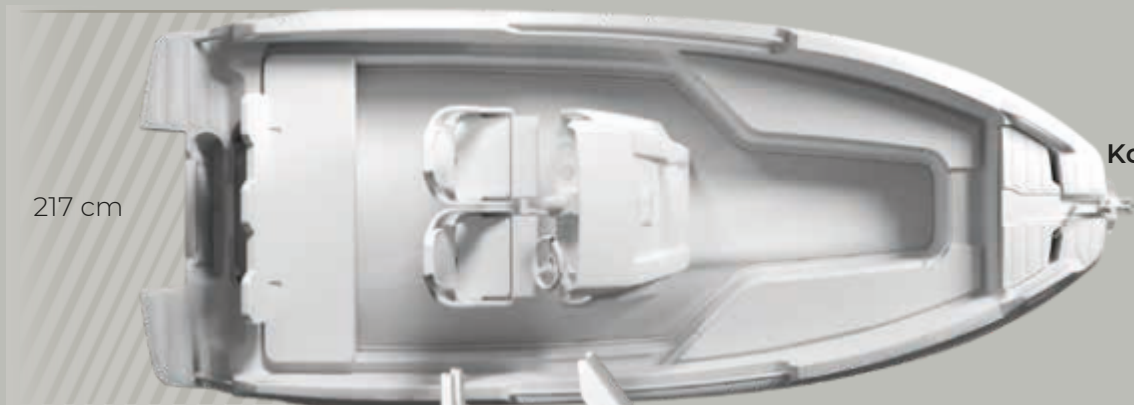

217 cm



119 cm

525 cm

### Kolory podstawowe

- Granite white 
- Silver grey 
- Anthracite grey 
- Midnight black 
- Scuderia red 
- Olive green 

### Kolory premium

- Magenta pink 
- Tiffany blue 
- Light blue 
- Lime green 
- PEcycled 
- Neon orange 
- Metallic silver 



Silnik benzynowy  
do 100 KM



**Waga: 480 kg**



**Pojemność :**

Certyfikacja klasa **C = 8**  
Certyfikacja klasa **D = 10**

**C / D**  
certyfikacja klasa



# Wyposażenie Podstawowe

	<b>HYDRA 530 FAMILY</b>	<b>HYDRA 530 RESCUE</b>	<b>HYDRA 530 FISHING</b>
Centralna konsola wraz z szybą i kołem sterowym	+	+	+
Przednie skrzynie bagażowe po lewej i prawej stronie „Ławka”	+	+	+
Tylna skrzynia bagażowa „Ławka”	+	+	+
Fotele dla sternika i osoby towarzyszącej	+	+	+
Wstępnie zamontowane okablowanie, bezpieczniki i przełączniki	+	+	+
Standardowe wyposażenie wędkarskie			+
Daszek T-top		+	

# Wyposażenie dodatkowe

Family package		Family package	
Zestaw kotwiczny		Radio i głośniki	
Światło kotwiczne białe		Pokład PermaTEAK	
Skrzynia Sundeck		Stolik z uchwytem teleskopowym	
Zbiornik paliwa 50l z czujnikiem		Przyczepa	
Bimini	+	Osłona przeciwwiatrowa	
Bimini dla T-top		Poduszki przedniej ławki - Zestaw lewa i prawa strona	+
Daszek T-top		Poduszka – przód	+
Światła nawigacyjne		Poduszka – tylna ławka	+
Drabinka	+	Poduszka na pokład słoneczny – składana	+
Pokrowiec na konsole		Oparcie ze stali nierdzewnej wraz z poduszką	+
Nawigacja		Poduszki oparcia przedniego - Zestaw lewa i prawa strona	+

Warianty poduszek







# HYDRA 460

## Stabilna. Stylowa. Prosta.

Łódź motorowa **HYDRA 460** została stworzona dla osób **ceniących styl, zwrotność i łatwość prowadzenia**.

Dzięki **lekkiej konstrukcji HYDRA 460** osiąga wysokie osiągi przy użyciu **mniejszego silnika, co obniża koszty eksploatacji**, nie rezygnując z prędkości.

Przemyślany, inteligentny układ wnętrza pozwala efektywnie wykorzystać dostępną przestrzeń. Konsola jest szersza, zapewniając lepszą ochronę sternika, a jej centralne umiejscowienie poprawia rozkład masy. Fotel sternika oferuje wiele udogodnień: większe wymiary – przeznaczone dla dwóch osób, odchylane oparcie zwiększające powierzchnię siedziska oraz możliwość regulacji długości fotela, aby dopasować go do każdego użytkownika.

Dodatkowo przemyślany układ oferuje **liczne schowki** rozmieszczone w całej łodzi, w tym skrzynie na kotwicę, odbijacze, liny oraz opcjonalną skrzynię na pokładzie słonecznym, która może pełnić również funkcję miejsca do odpoczynku. Aby zmaksymalizować zasięg rejsowy HYDRA 460, klient może opcjonalnie zamówić specjalnie zaprojektowany **zbiornik paliwa o pojemności 50 litrów**.

# Odkryj HYDRA 460

Hydra 460 została opracowana w oparciu o **sprawdzoną platformę**, wzbogaconą o nowy, atrakcyjny design oraz zoptymalizowany układ. Cała wiedza zdobyta przy wcześniejszych modelach została zastosowana w tym przełomowym produkcie, **aby zmaksymalizować ergonomię i osiągi.**





HYDRA 460  
FAMILY

HYDRA 460  
BASIC

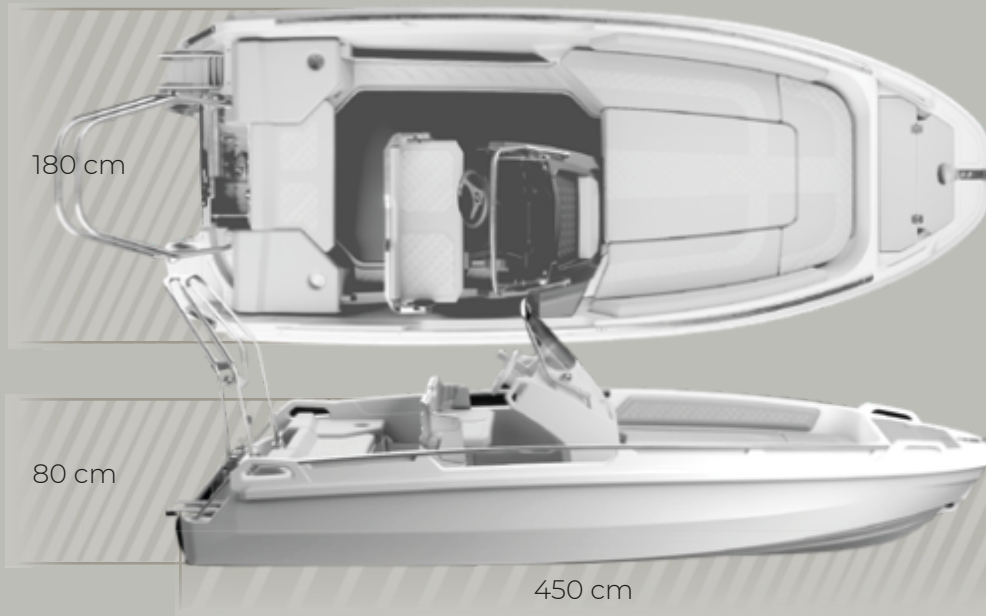

## Kolory podstawowe

- Granite white 
- Silver grey 
- Anthracite grey 
- Midnight black 
- Scuderia red 
- Olive green 

## Kolory premium

- Magenta pink 
- Tiffany blue 
- Light blue 
- Lime green 
- PEcycled 
- Neon orange 
- Metallic silver 



Silnik do 60 KM



**Waga:**  
**320 kg**



**Pojemność :**  
Certyfikacja klasa **C = 5**  
Certyfikacja klasa **D = 8**

**C / D**  
certyfikacja klasa



# Wyposażenie podstawowe

	<b>HYDRA 460 BASIC</b>	<b>HYDRA 460 FAMILY</b>
Siedzisko sternika		+
Konsola boczna z osłoną przeciwwiatrową i kołem sterowym		+
Schówek kotwiczny	+	+
Skrzynia tylna	+	+

# Wyposażenie dodatkowe

Family package			Family package	
Skrzynia Sundeck			T-top aluminiowy czarny	
Zbiornik paliwa 50l z czujnikiem			Pokład PermaTeak	
Zbiornik paliwa 30l dopasowany do skrzyni Sundeck			Nawigacja LX-NAV 7"	
Bimini	+		Radio i głośniki	
Przyczepa			Stolik ( z regulowanym uchwytem)	
Składana płyta Sundeck	+	Warianty poduszek	Zestaw poduszek na przednią ławkę	+
Światła nawigacyjne			Zestaw poduszek na tylnią ławkę	+
Uchwyt kotwiczny			Poduszka Sundeck	+
Światło kotwiczne białe			Poduszka przedniego oparcia 4 szt.	+
Drabinka	+		Poduszki siedzenia sternika wraz z oparciem	+



# HYDRA 450

## Stabilność. niezawodność. Pełna kontrola.

Modułowa konstrukcja **HYDRA 450** zapewnia wyjątkową wszechstronność, co czyni ją idealną dla wędkarzy, profesjonalistów takich jak strażacy i nurkowie ratownicy, oraz instruktorów szkół żeglarskich poszukujących niezawodnej i bezpiecznej jednostki szkoleniowej.

Łódź, stworzona **do ostrych zakrętów i szybkiego poruszania się, sprawnie manewruje w ciasnych miejscach i trudnych warunkach wodnych.** Jej responsywne prowadzenie pozwala dotrzeć tam, gdzie trzeba — szybko. Dzięki solidnej konstrukcji i wytrzymałym materiałom nie musisz obawiać się niespodziewanych przeszkód. Zaprojektowana tak, **by wytrzymać uderzenia i opierać się zużyciu,** pozwala w pełni skupić się na zadaniu.

**HYDRA 450** była pierwszą łodzią Roto Nautica, która w 2020 roku otrzymała **nagrodę innowacyjności.**



Winner of Golden  
Innovation Award 2020

# Odkryj HYDRA 450

Zaprojektowana specjalnie dla strażaków oraz innych służb prowadzących akcje ratownicze nawodzie. Czerwony kolor bazy **zapewnia doskonałą widoczność w sytuacjach awaryjnych**. Na życzenie łódź może zostać dodatkowo certyfikowana w module B+F.

Wersja wędkarska **HYDRA 450** jest standardowo wyposażona w doskonale przemyślane udogodnienia, które pozwalają szybko **i bez problemów rozpocząć przygody wędkarskie**.





HYDRA 450  
RESCUE

HYDRA 450  
RESCUE FRONT  
CONSOLE

HYDRA 450  
FISHING

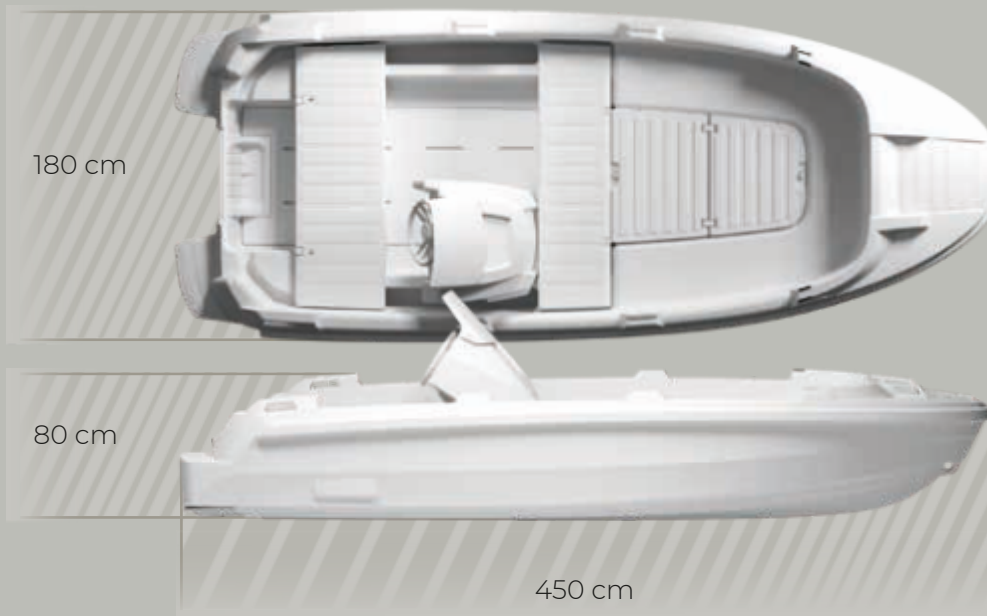

## Kolory podstawowe

- Granite white 
- Silver grey 
- Anthracite grey 
- Midnight black 
- PEcycled 
- Scuderia red 
- Neon orange 



Silnik do 60 KM



**Waga:**  
Fishing, Rescue - **298 kg**



**Pojemność :**  
Certyfikacja klasa **C = 5**  
Certyfikacja klasa **D = 8**

**C / D**  
certyfikacja klasa



# Wyposażenie podstawowe

	<b>HYDRA 450 FISHING</b>	<b>HYDRA 450 RESCUE</b>	<b>HYDRA 450 RESCUE KONSOLA Z PRZODU</b>
Tylna skrzynia bagażowa „Ławka”	+	+	+
Centralna skrzynia bagażowa „Ławka”	+	+	+
Konsola boczna wraz z szybą i kołem sterowym	+	+	+
Skrzynia na pokładzie słonecznym	+		
Standardowe wyposażenie wędkarskie	+		
T-top		+	+

# Wyposażenie dodatkowe

Skrzynia Sundeck		Światła nawigacyjne
Zbiornik paliwa 35l dla przedniej ławki		Pokład PermaTeak
Zbiornik paliwa 30l dla skrzyni Sundeck		Nawigacja LX-NAV 7"
Bimini		Radio i głośniki
T-top nierdzewny lub czarny nierdzewny		Stolik z uchwytem teleskopowym
Przyczepa	Warianty poduszek	Poduszka ławki centralnej
Składana płyta Sundeck		Poduszka ławki tylnej
Oparcie nierdzewne		Zestaw przednich poduszek
Światło kotwiczne		Poduszka Sundeck – składana
Drabinka		Poduszka oparcia





# KORRY



# R A G E S O

## **KORKYRA 650**

**Zaprojektowana z myślą o pewności siebie.  
Inżynierijnie dla wyjątkowej stabilności.**

Konstrukcja katamaranu **KORKYRA 650** jest elegancka, nowoczesna i budzi pewność siebie na wodzie. Jednostka ta zachwyci zarówno doświadczonych żeglarzy, jak i odważnych początkujących.

Katamarany **KORKYRA** wykonane są z „wielokadłubowych, formowanych rotacyjnie pływaków” połączonych sztywną platformą typu sandwich z aluminium. Połączona konstrukcja umożliwia efektywny transport w kontenerach w formie rozłożonej.

Główne pływaki produkowane są w unikalnej, trójwarstwowej technologii. Wydajny podwójny kadłub charakteryzuje się wyjątkową sztywnością, wysoką odpornością na uderzenia i niską wagą.

Wszystkie elementy katamaranu są odporne na promieniowanie UV i w pełni nadają się do recyklingu po zakończeniu cyklu życia, zapewniając zrównoważony rozwój bez kompromisów w zakresie osiągnięć.

# Odkryj KORKYRA 650

Katamarany **KORKYRA** zostały zaprojektowane i skonstruowane tak, aby zapewnić maksymalne osiągi na wodzie. Niezależnie od tego, czy szukasz rejsów o zachodzie słońca, czy weekendowych wypadów, te katamarany oferują szeroką gamę doświadczeń.

**KORKYRA 650** obiecuje niezrównane przeżycia, które pozwolą tworzyć trwałe wspomnienia i na nowo zdefiniować Twoją relację z żeglarstwem.





KORKYRA 650

KORKYRA 650 PRO  
FRONT LOADING  
PLATFORM



# KORKYRA 650 - Zrównoważona moc na wodzie

Katamaran **KORKYRA 650** z hardtopem i panelami słonecznymi przekształca jednostkę w samowystarczalną stację energetyczną.

Elektryczny system napędowy zapewnia cichą, bezemisyjną żeglugę, pozwalając w pełni połączyć się z otoczeniem przy jednoczesnej ochronie środowiska.

**Pływaj efektywnie i dbaj o piękno naszych  
mórz, rzek i jezior dla przyszłych pokoleń.**

**100% ELEKTRYCZNY**



**ZRÓWNOWAŻONY I  
RECYKLINGOWALNY**



**0 EMISJI**







# Twoja wolność na morzu: KORKYRA 650 PRO z platformą ładunkową

Katamaran **KORKYRA 650 Pro** z platformą ładunkową został zaprojektowany z myślą o maksymalnej wygodzie. Innowacyjna konstrukcja zapewnia płynne wchodzenie na pokład dla pasażerów oraz łatwe operowanie ładunkiem, co czyni go idealnym zarówno do użytku prywatnego, jak i profesjonalnego.

Projektując katamaran z przednią platformą ładunkową, przewidziano otwarty pokład dla nurków oraz osób z niepełnosprawnościami. Dzięki naciskowi na dostępność i **inkluzywność**, jednostka ta sprawdza się w różnorodnych zastosowaniach — od rejsów rekreacyjnych po usługi transportowe.

**Doświadcz bezwysiłkowej funkcjonalności  
i komfortu przy każdej podróży.**

240 cm



239 cm\*



650 cm



Silnik Elektryczny  
do 2 x 20 kW



**Waga:**

Standard: **953 kg**  
Z platformą: **978 kg**

**Zasilanie solarne:**

do 1 kWh



Silnik benzynowy  
do 2 x 60 KM



**Pojemność :**

Certyfikacja klasa **C = 10**  
Certyfikacja klasa **D = 12**

C / D

certyfikacja klasa

**Kolory podstawowe**

- Light grey 
- Scuderia red 
- Lime green 
- Neon orange 

\* W zestawie: Hardtop lub T-top



# Wyposażenie standardowe

	<b>KORKYRA 650</b>	<b>KORKYRA 650 Pro</b>
Centralna konsola wraz z szyną i kołem sterowym	+	+
T-top	+	+
Drabinka	+	+
Skrzynie bagażowe	+	+
Fotele dla sternika i osoby towarzyszącej	+	+
Wstępnie zamontowane okablowanie, bezpieczniki i przełączniki	+	+
Przednia platforma ładunkowa		+
Antypoślizgowy pokład		+

# Wyposażenie dodatkowe

Family package		Family package
Światła nawigacyjne	+	Zestaw kotwiczny
Pokład Marine	+	Światło kotwiczne
Daszek Hardtop – krótki	+	Stolik z teleskopowym uchwytem
Daszek Hardtop – długi		Lodówka
Bimini dla T-top		Przyczepa
Panele solarne 1kWh		Pokrowiec konsoli
Zbiornik paliwa 50l z czujnikiem		Zestaw prysznicowy
Ochrona przed wiatrowa	Warianty poduszek	Zestaw poduszek
Nawigacja Lx-nav 9"		Poduszka tylnego oparcia
Radio i głośniki		Regulowane siedzenie „Ławka”







**Oficjalny dealer w Polsce marki ROTO Nautica**

**BoatBase  
ul. Chwaszczyńska 131 B  
81-571 Gdynia**

**[www.boatbase.pl](http://www.boatbase.pl)  
[info@boatbase.pl](mailto:info@boatbase.pl)**